

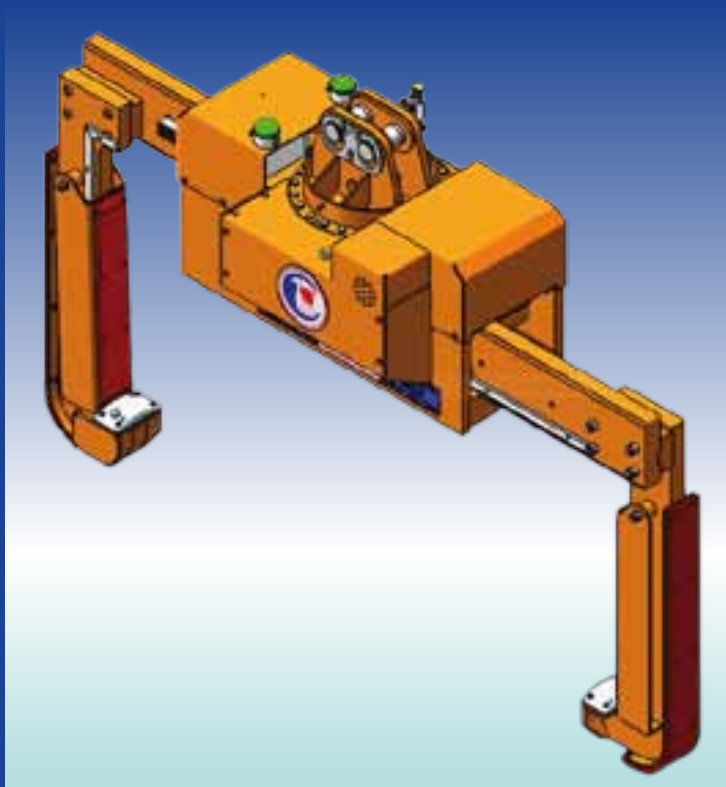

COMAS^{s.r.l.}

NEW EQUIPMENT

Pinza motorizzata COMPATTA per coil in orizzontale

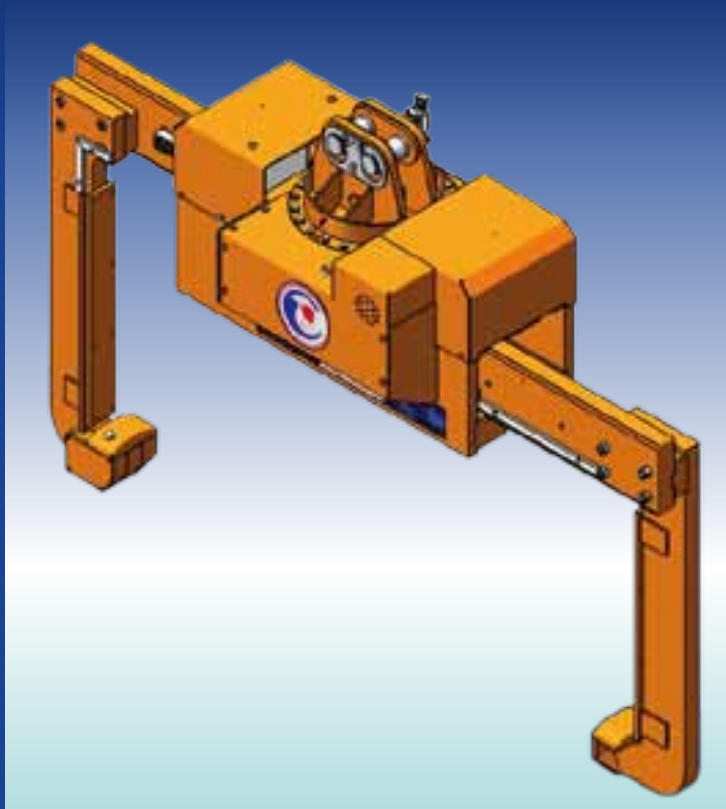

DOTAZIONE STANDARD:

- Portata 35t.
- Classe FEM A6 M6.
- Azionamento a pignone e cremagliera.
- Rotazione motorizzata integrata.
- Sensori anti apertura sull'appoggio coil.
- Finecorsa di massima apertura.
- Inclinatori con interblocco sulla salita carroponete.
- Supporto di appoggio e trasporto compreso.



OPZIONI APPLICABILI:

- Modulo "Industria 4.0" con sistema di pesatura.
- Sensori laterali con interblocchi di traslazione sul carroponete.
- Cupola luminosa di segnalazione dello stato dei sensori.
- Fococellula per centraggio del foro coil .
- Rivestimenti piedi ganasce in acciaio antiusura o alluminio.
- Rivestimenti interni ganasce in poliuretano.
- Rivestimenti esterni ganasce in poliuretano.
- Perno di aggancio a chivistello con sicura a molla.

DISEGNO 100.042.209

PORTATA - PRESA COILS - ALTEZZA INTERNA GANASCIA

COMPATTA

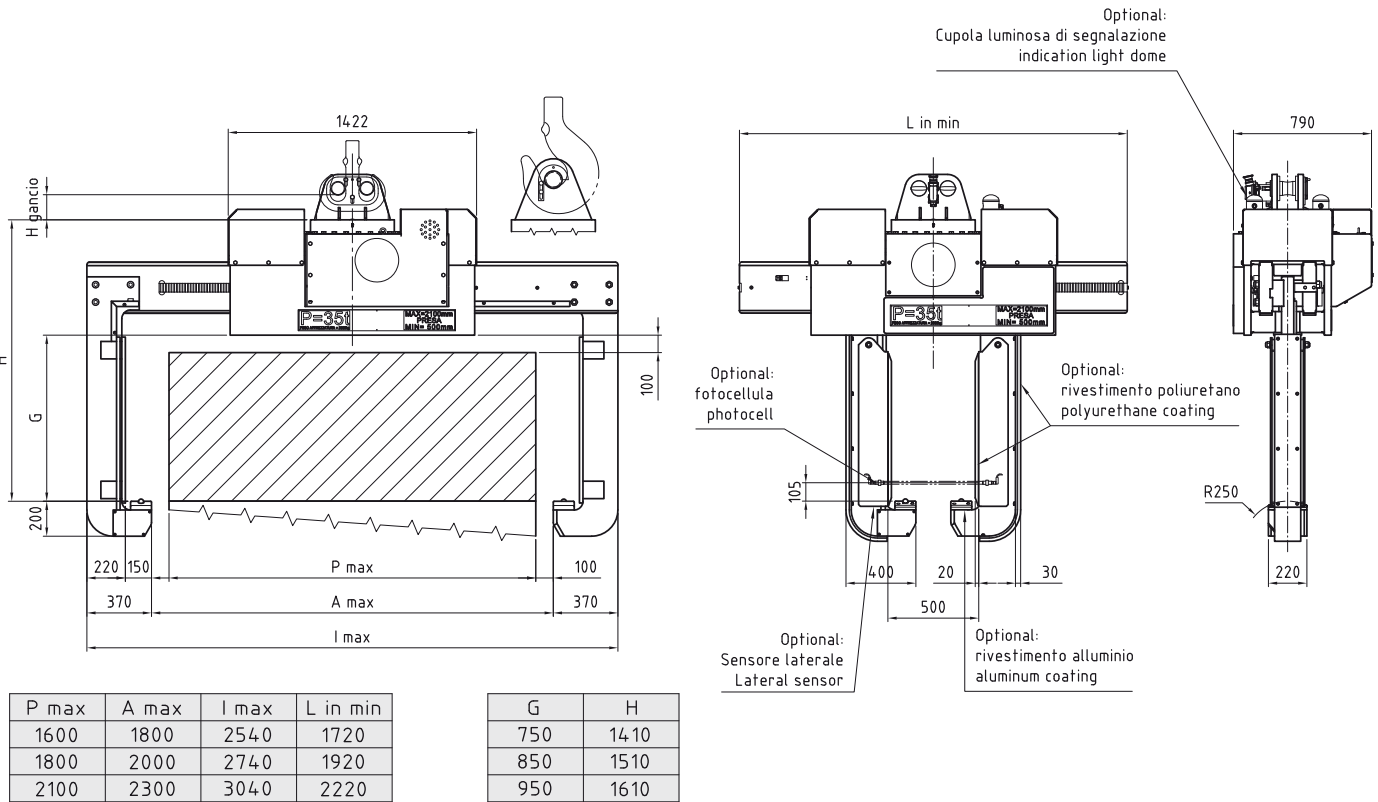

Via L. Negrelli, 5 - 31038
Castagnole di Paese (TV)
Strada Statale 348 Feltrina
Direzione Postioma - Treviso

Tel. 0422 484548
Fax 0422 484555

<http://www.comasgru.com>
E-mail: info@comasgru.com

Numero Verde
800 - 933348

EDIZIONE 2021

ASSOCIATA



ASSOCIAZIONE ITALIANA SISTEMI DI SOLLEVAMENTO,
ELEVAZIONE E MOVIMENTAZIONE

FEDERAZIONE



ANIMA

FEDERAZIONE DELLE ASSOCIAZIONI NAZIONALI
DELL'INDUSTRIA MECCANICA VANA ED. ATTIVE



CONINDUSTRIA